



**MENUISERIE VOURIOT**  
BOIS & TRADITION

---

**AU CŒUR  
DE LA FENÊTRE**



DEPUIS BIENTÔT  
100 ANS, DEUX CHOSES  
N'ONT JAMAIS CHANGÉ:  
NOTRE NOM ET  
NOTRE EXIGENCE.

## sommaire

- 04 NOS VALEURS
- 06 NOS COMPÉTENCES
- 08 LA FENÊTRE **TRADITION**
- 14 LA FENÊTRE **PRESTIGE**
- 20 LA FENÊTRE **PATRIMOINE**
- 26 LES ACCESSOIRES
- 30 LES VOLETS
- 32 LES MENUISERIES D'EXCEPTION
- 34 LES AUTRES RÉALISATIONS
- 35 NOS RÉFÉRENCES



## Vincent Vouriot

**MON ARRIÈRE-GRAND-PÈRE, PASSIONNÉ  
PAR LE TRAVAIL DU BOIS, A FONDÉ  
LA MENUISERIE VOURIOT EN 1926.**

Ce savoir-faire traditionnel transmis  
par mon père m'a conduit à la reprise  
de l'entreprise familiale en 2018.



## Responsables et exigeants

**NOUS SOMMES UNE ÉQUIPE  
ANIMÉE PAR NOTRE MÉTIER,**  
et oeuvrons principalement dans  
la restauration des monuments  
historiques et anciens.

## M. La passion du bois UNE HISTOIRE QUI DURE



## L'art au cœur

**INSTALLÉE À BACCARAT DEPUIS  
PRÈS D'UN SIÈCLE, VILLE DES  
ARTISANS D'ART MONDIALEMENT  
CONNUE,** la Menuiserie Vouriot s'inscrit  
dans cette recherche de l'excellence,  
soucieuse du respect du patrimoine, en  
fabricant des menuiseries d'exception.



## Tradition & patrimoine

**DANS LA MAÎTRISE DES TECHNIQUES  
DE CONCEPTION OU DE RESTAURATION,**  
nous vous garantissons un résultat conforme  
à vos exigences. Fidèles à la fabrication de  
menuiseries en bois, notre production est  
entièrement sur mesure.

## Unique

**CHAQUE PROJET EST UNIQUE  
ET FAIT L'OBJET D'UNE  
GRANDE ATTENTION.**

Chaque ouvrage est fabriqué  
avec le plus grand soin.  
Le cahier des fermetures  
extérieures que vous allez  
découvrir illustre parfaitement  
l'étendue de notre savoir-faire.





## **AU SERVICE DU PATRIMOINE**

Depuis 2018, Vincent VOURIOT donne un nouvel élan à l'entreprise en orientant davantage l'activité vers les Monuments Historiques. L'équipe est animée par la volonté de se surpasser et d'améliorer constamment son savoir faire.



## **Quatre générations de menuisiers se sont succédées, faisant de la Menuiserie Vouriot, une entreprise reconnue pour son savoir-faire.**

Cette longévité, gage de confiance pour nos clients, repose sur notre capacité à faire évoluer nos produits. Nos menuisiers qualifiés sont toujours en quête de perfection, dans le respect de la matière que nous façonnons, à la mesure des ambitions et des exigences de nos clients.



## **LA DURABILITÉ ET L'ENVIRONNEMENT**

La qualité de nos produits, nous la devons en partie à la sélection de nos matières premières et l'appui de nos fournisseurs. Sensible aux enjeux actuels, nous nous engageons dans une démarche environnementale en privilégiant les provenances locales et le développement des circuits courts. Nos chutes de bois, copeaux et cartons sont recyclés en interne. Notre chaudière est alimentée par ces déchets et permet de chauffer l'ensemble de notre atelier en hiver.

## **ENTRE TRADITION & MODERNITÉ**

Depuis 1926, la Menuiserie Vouriot crée des menuiseries uniques, en alliant des techniques anciennes et actuelles. Protéger et valoriser le patrimoine bâti et les Monuments Historiques est pour nous une valeur fondamentale.



## **LA RECHERCHE DE L'EXCELLENCE**

Au-delà de notre savoir-faire et de notre créativité, notre travail est fondé sur la tradition du métier, le respect des règles de l'art et la compréhension du bâtiment propre à chaque projet.

Chaque compagnon qualifié est responsable de son projet, de la première transformation jusqu'à la mise à disposition au peintre.

La maîtrise des savoir-faire traditionnels et de la technologie permettent de réaliser des menuiseries de grande qualité.





## UN BUREAU D'ÉTUDE À L'ORIGINE DU PROJET

L'utilisation de logiciels informatiques performants permettent au bureau d'étude de répondre aux projets les plus exigeants. Notre équipe est à l'écoute de vos besoins et de vos attentes pour concevoir des plans en 2 ou 3 dimensions. La réalisation de plan d'exécution permet de clarifier la conception technique d'un ouvrage et de préparer sa production.



## UN PARC MACHINES PERFORMANT

Pour répondre aux exigences de nos clients, nous concilions le respect des traditions et l'utilisation des technologies actuelles. Nous investissons chaque année pour développer et renouveler notre parc machines-outils. Notre atelier est équipé de 4 machines à commande numérique.

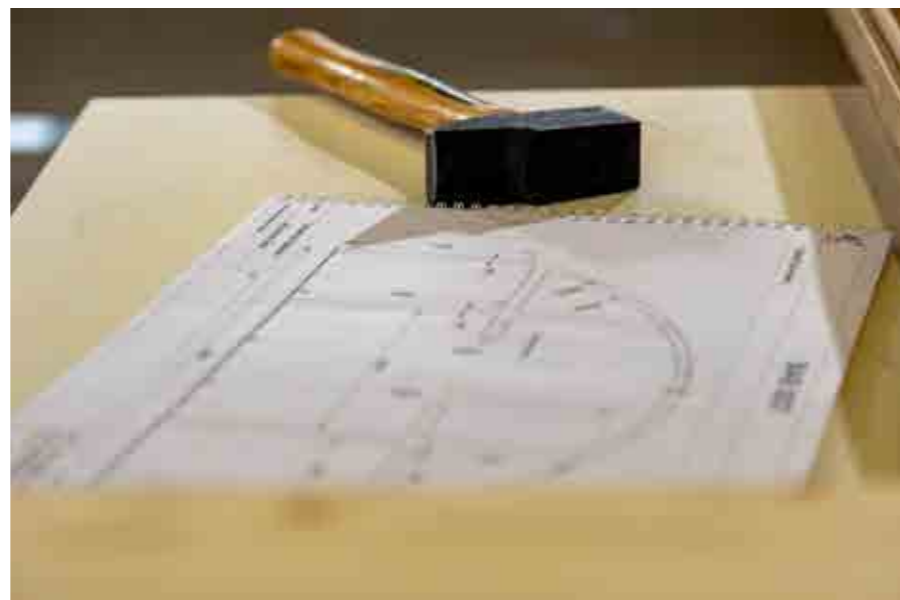

## TRANSMISSION & FORMATION

Dans notre entreprise à taille humaine, la transmission des savoirs par le biais du travail d'équipe, de l'apprentissage et de la formation est un point central à notre développement. Chaque année, nous accueillons, au sein de l'entreprise, des apprentis et des stagiaires afin de leur faire découvrir le travail de nos menuisiers. C'est un excellent moyen de perpétuer notre métier, de maintenir les savoir-faire et d'assurer l'avenir.



## BOIS LOCAL & CERTIFIÉ

Nous utilisons les bois de notre région, issus de forêts contrôlées et gérées durablement, certifiés PEFC. Nous travaillons principalement le chêne, mais également d'autres feuillus ainsi que des résineux. Nous attachons une importance particulière dans le choix du bois, cela permet de garantir une durée de vie optimale à nos menuiseries. Le stockage du bois est également très important. Nous possédons un séchoir permettant de stabiliser les bois à une hygrométrie idéale avant de les travailler.



LA FENÊTRE  
**tradition**





## CARACTÉRISTIQUES

**Esence:** chêne, résineux ou BER

**Ouvrant:** épaisseur 58/68 mm

**Dormant:** épaisseur 68/80 mm

**Petits bois** rapportés et collés sur chaque face du vitrage isolant.

**Vitrage:** isolant float

**Ferrage:** paumelles

**Fermeture:** crémone fonte

**Finition:** pré peinte incolore ou opaque, peinture (selon nuancier RAL), bicolore

**Ces fenêtres sont fabriquées dans le respect des traditions (assemblages à tenons et mortaises, montants à mouton et gueule de loup) tout en répondant aux exigences acoustiques et thermiques actuelles (vitrages isolants, double joints d'étanchéité).**

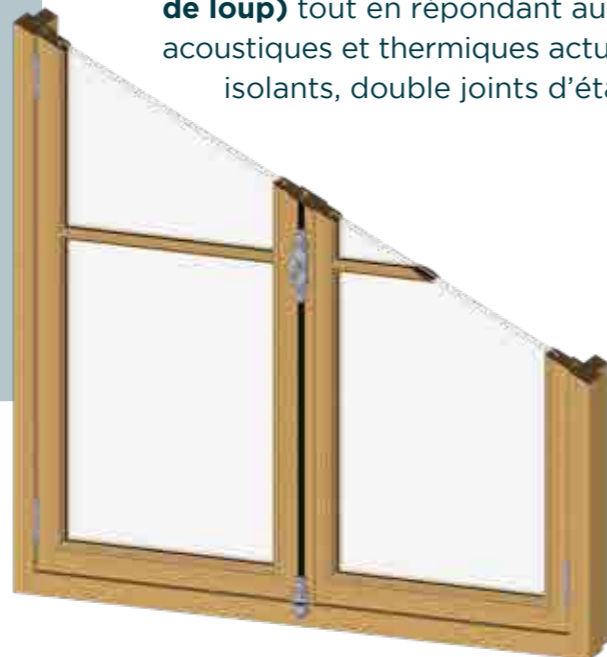

PANNEAU À TABLE SAILLANTE, DOUBLÉ ET ISOLÉ



POSSIBILITÉ DE REPOSE DES CRÉMONES D'ORIGINE



**Les fenêtres de la gamme tradition sont conçues pour s'adapter parfaitement aux bâtiments anciens et en garantir l'authenticité.** L'assemblage des dormants et des ouvrants est à double enfourchement. Un chevillage bois assure la solidité des assemblages. Cette gamme de fenêtre allie qualité, performance et respect du bâtiment existant.



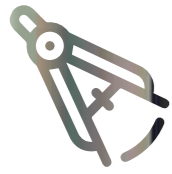

# La fenêtre TRADITION



UW  
AEV

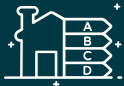

Performance  
énergétique  
sur demande

58/68  
MM



Épaisseur  
d'ouvrant

24/34  
MM



Double  
ou triple  
vitrage

PMR



Seuil PMR  
disponible

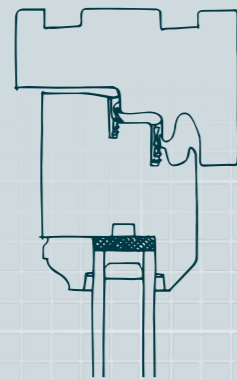

### Traverse haute

Double joint.  
Possibilité d'insérer  
une grille de  
ventilation.

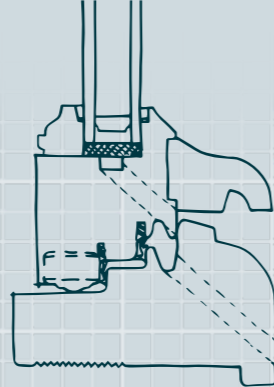

### Traverse basse

Pièce d'appui  
rapportée ou  
monobloc.

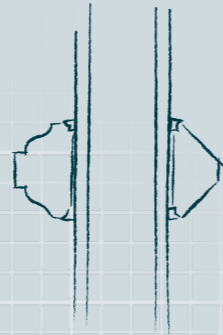

### Petits bois

Largeur 30 mm.  
Assemblage à coupe  
d'onglet suivant  
profil choisi.

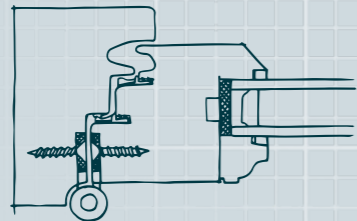

### Montants

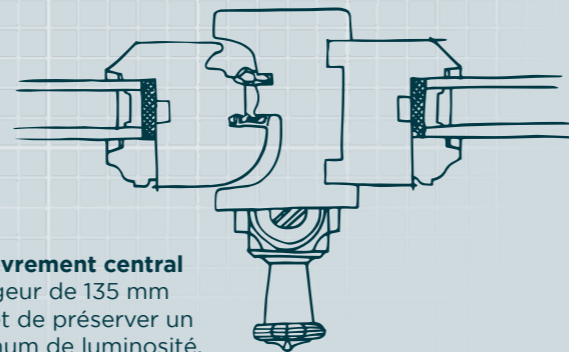

### Recouvrement central

La largeur de 135 mm  
permet de préserver un  
maximum de luminosité.



BATTEMENT  
À MOUTON ET  
GUEULE DE LOUP

PETITS BOIS  
RAPPORTÉS

VITRAGE  
ISOLANT

CRÉMONE FONTE  
NEUVE OU EN  
RESTAURATION

DOUBLE JOINTS  
PÉRIPHÉRIQUES

PAUMELLES



LA FENÊTRE  
**prestige**

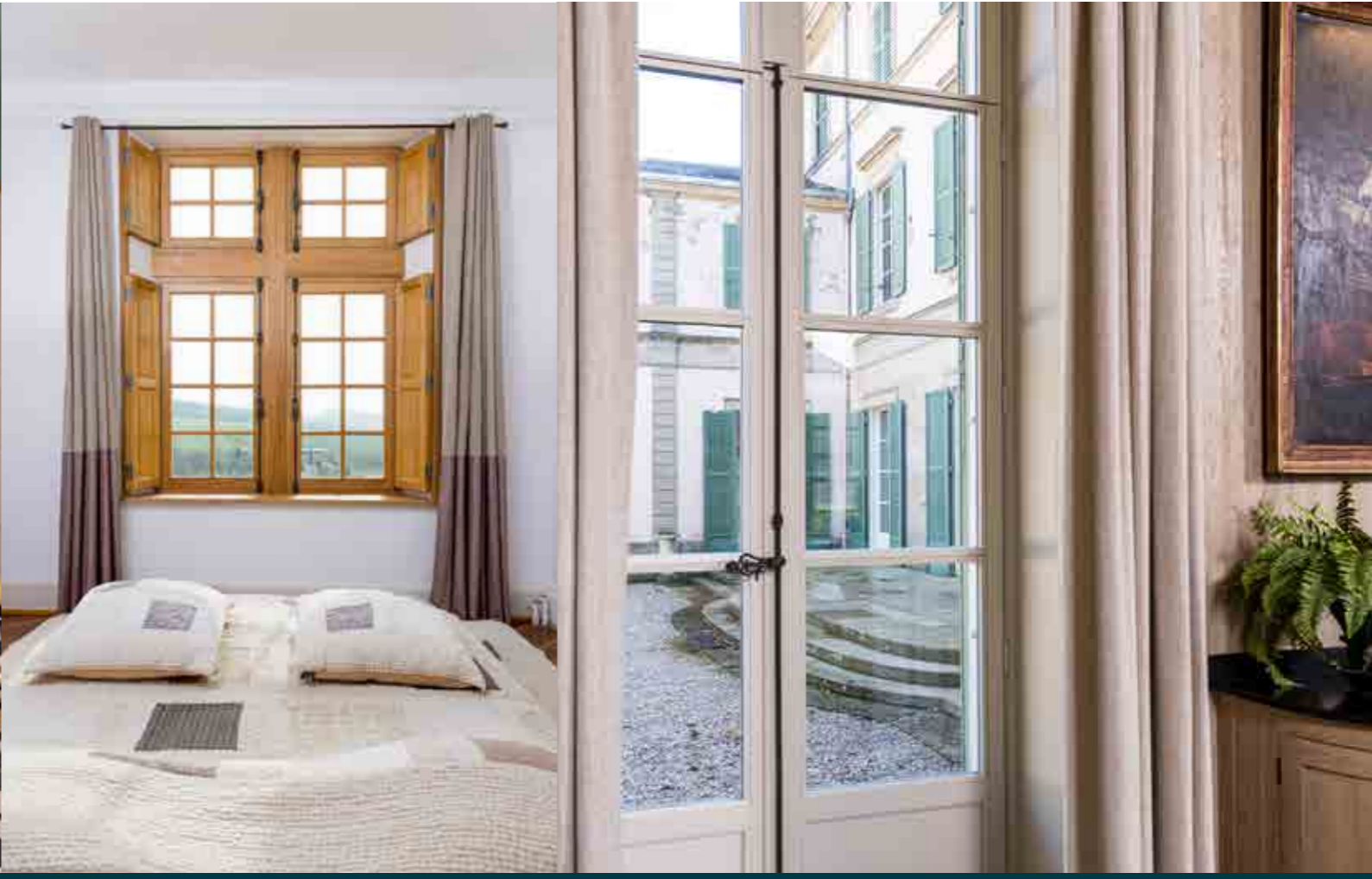

**CARACTÉRISTIQUES**

- Essence:** Chêne
- Ouvrant:** épaisseur 48/58 mm
- Dormant:** épaisseur 58/68/80 mm
- Petits bois véritables**
- Vitrage:** isolant, historique soufflé ou étiré en option
- Ferrage:** fiches 18<sup>e</sup> siècle
- Fermeture:** espagnolette
- Finition:** prépeinte, peinture (selon nuancier RAL), bicolore.

**Cette gamme de fenêtre est dédiée à la rénovation des demeures de caractères et des monuments historiques.**

De la conception à la fabrication à l'identique, elle s'adapte admirablement aux projets les plus exigeants. Elle conjugue confort moderne (performances thermiques et acoustiques) et respect de la tradition de fabrication à la française.

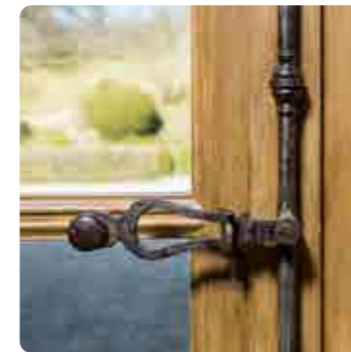

RESTAURATION DE L'ESPAÑOLETTE OU CRÉMONE D'ORIGINE.



IMPOSTE FIXE AVEC SÉPARATIONS DES OUVRANTS PAR UN FAUX PETIT BOIS RENFORCÉ PAR UN PROFIL ACIER



VOILETS INTÉRIEURS BOIS SUR MESURE

**Les fenêtres de la gamme prestige respectent les mêmes exigences de fabrication que notre gamme tradition.**

Les petits bois véritables ainsi que l'espagnolette et les fiches XVIII<sup>e</sup> viennent sublimer cette fenêtre d'exception. Nous restaurons les espagnolettes et/ou les paumelles dans la mesure du possible pour ajouter de l'authenticité à vos menuiseries.





# La fenêtre PRESTIGE



UW  
AEV



Performance  
énergétique  
sur demande

48/58  
MM



Épaisseur  
d'ouvrant

10/24  
MM



Double  
vitrage



**Traverse haute**  
Possibilité  
d'intégrer une  
ventilation haute.

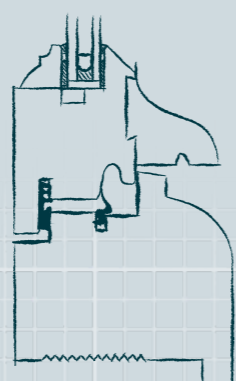

**Traverse basse**  
Pièce d'appui  
profilée. Possibilité  
de reproduction  
de l'existant.

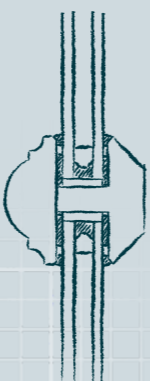

**Petits bois**  
Largeur 38 mm.  
Mortaisés.  
Assemblage à  
coupe d'onglet.

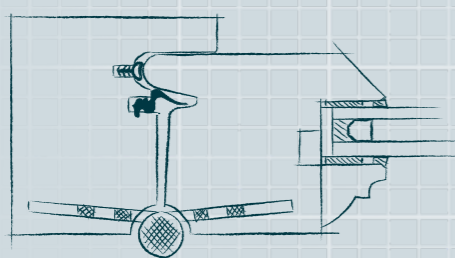

**Montants**  
à noix et contre noix

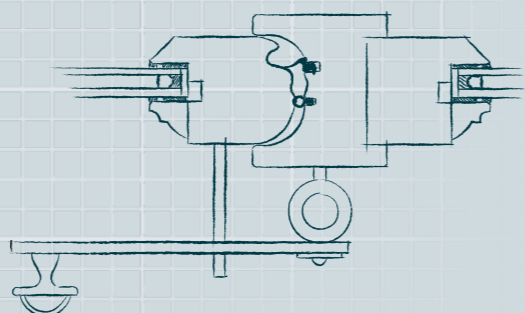

**Recouvrement central**  
La largeur de 135 mm  
permet de préserver un  
maximum de luminosité.



POUR LA RESTAURATION  
DE CHÂTEAUX ET DE  
DEMEURES, NOUS  
FABRIQUONS DES  
VOLETS INTÉRIEURS  
BOIS SUR MESURE.  
ILS S'INTÈGENT À  
NOS FENÊTRES ET  
PORTES FENÊTRES  
TRADITIONNELLES À  
GUEULE DE LOUP.

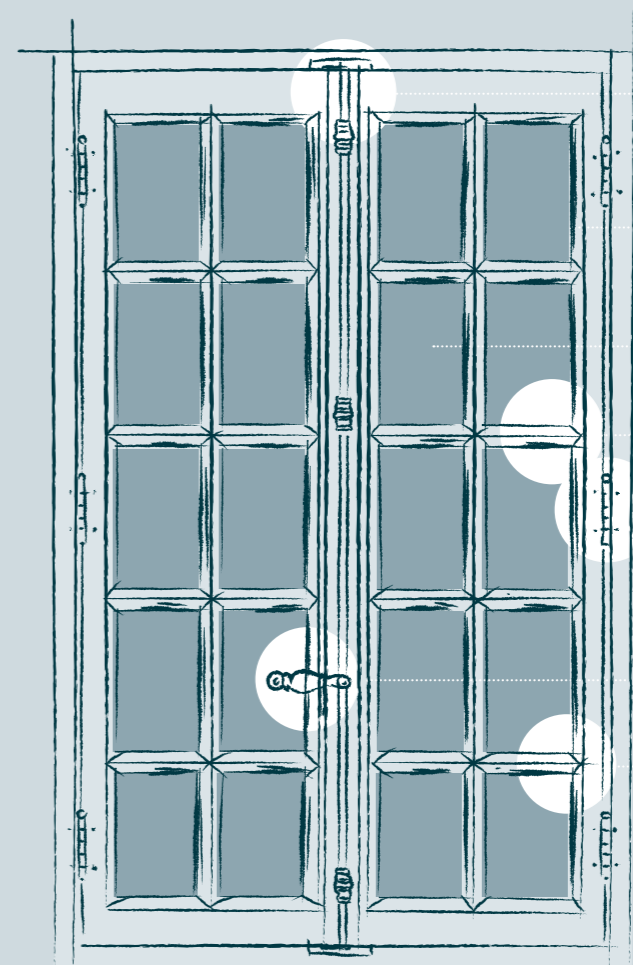

- BATTEMENT  
À MOUTON ET  
GUEULE DE LOUP
- DOUBLE JOINTS  
PÉRIPHÉRIQUES
- VITRAGE  
ISOLANT FAIBLE  
ÉPAISSEUR
- PETITS BOIS  
VÉRITABLES
- FICHE À LARDER  
OU PAUMELLE  
DÉCORATIVE
- ESPAGNOLETTE  
NEUVE OU EN  
RESTAURATION
- MOULURATION  
SUIVANT PROFILS  
OU COPIE DE  
L'EXISTANT

LA FENÊTRE  
**patrimoine**





## CARACTÉRISTIQUES

**Essence:** Chêne

**Ouvrant:** épaisseur 30 à 40 mm

**Dormant:** épaisseur 40 à 50 mm

**Petits bois véritables**

**Vitrage:** simple ou vitrage feuilleté posé au mastic, verre soufflé ou étiré en option

**Ferrage:** fiches ou paumelles

**Fermeture:** crémonne fonte, fléau bois ou targette

**Finition:** pré peinte, peinture (selon nuancier RAL), bicolore

**Ce modèle de fenêtre est dédié à ceux qui souhaitent respecter et préserver leur patrimoine du XVI<sup>e</sup> au XVII<sup>e</sup> siècle.**

Les fenêtres Patrimoine sont conçues dans la plus grande tradition des fabrications d'autrefois. Elles s'adapteront parfaitement aux plus belles réhabilitations de bâtisses patrimoniales.



POSE DE VITRAGE ANCIEN AU MASTIC



VÉRITABLES PETITS BOIS MASSIF ASSEMBLAGE À TENONS ET MORTAISES



FABRICATION DE FICHE SUR MESURE DANS NOTRE ATELIER

**Cette fenêtre est réalisée exclusivement en chêne de première qualité.** Dans le respect des techniques de fabrication à la française, l'assemblage des dormants et des ouvrants est à tenon et mortaise, renforcé par un chevillage en bois. Cette menuiserie peut être équipée de simple vitrage ou d'un vitrage feuilleté avec isolation thermique renforcée.





# La fenêtre PATRIMOINE



30/40  
MM



Épaisseur  
d'ouvrant

3/7  
MM



Simple  
vitrage



Assemblage  
traditionnel



**Traverse haute**  
Joint d'étanchéité  
périphérique

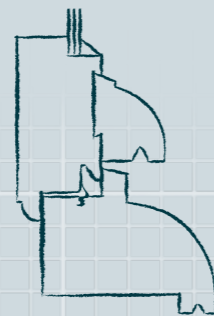

**Traverse basse**  
Nez d'appui mouluré



**Petits bois**  
Véritables  
mortaises

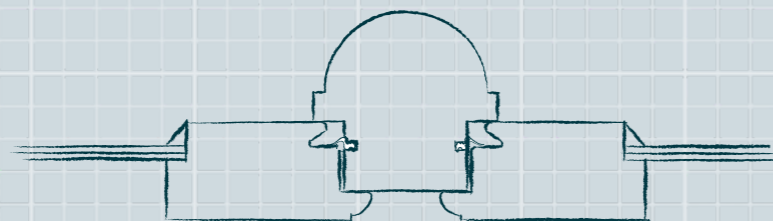

**Recouvrement central**  
à meneau, à gueule de loup,  
à doucine, ou feuilluré

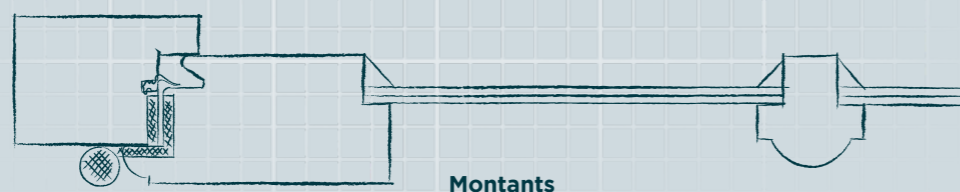

**Montants**



NOUS POUVONS  
RÉALISER DES  
MENUISERIES  
CINTRÉES EN PLAN  
ET EN ÉLÉVATION.

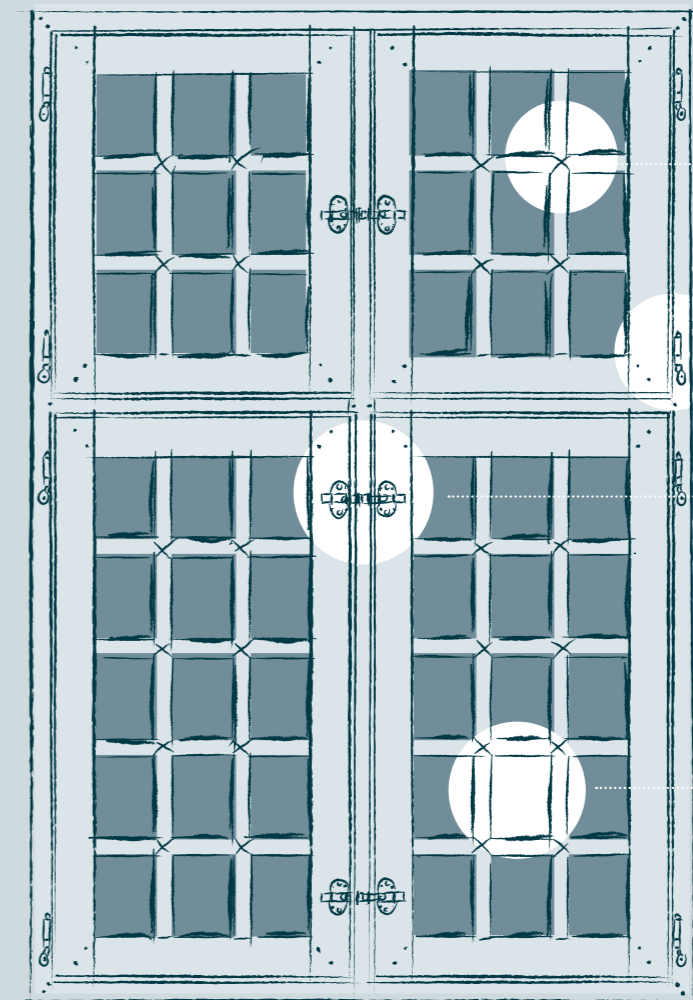

PETITS BOIS  
VÉRITABLES

FICHE OU  
PAUMELLE

VERROUILLAGE  
PAR TARGETTE  
OU LOQUETEAU

VITRAGE SOUS  
BAIN DE MASTIC



## CRÉMONES, ESPAGNOLETTES & FLÉAU

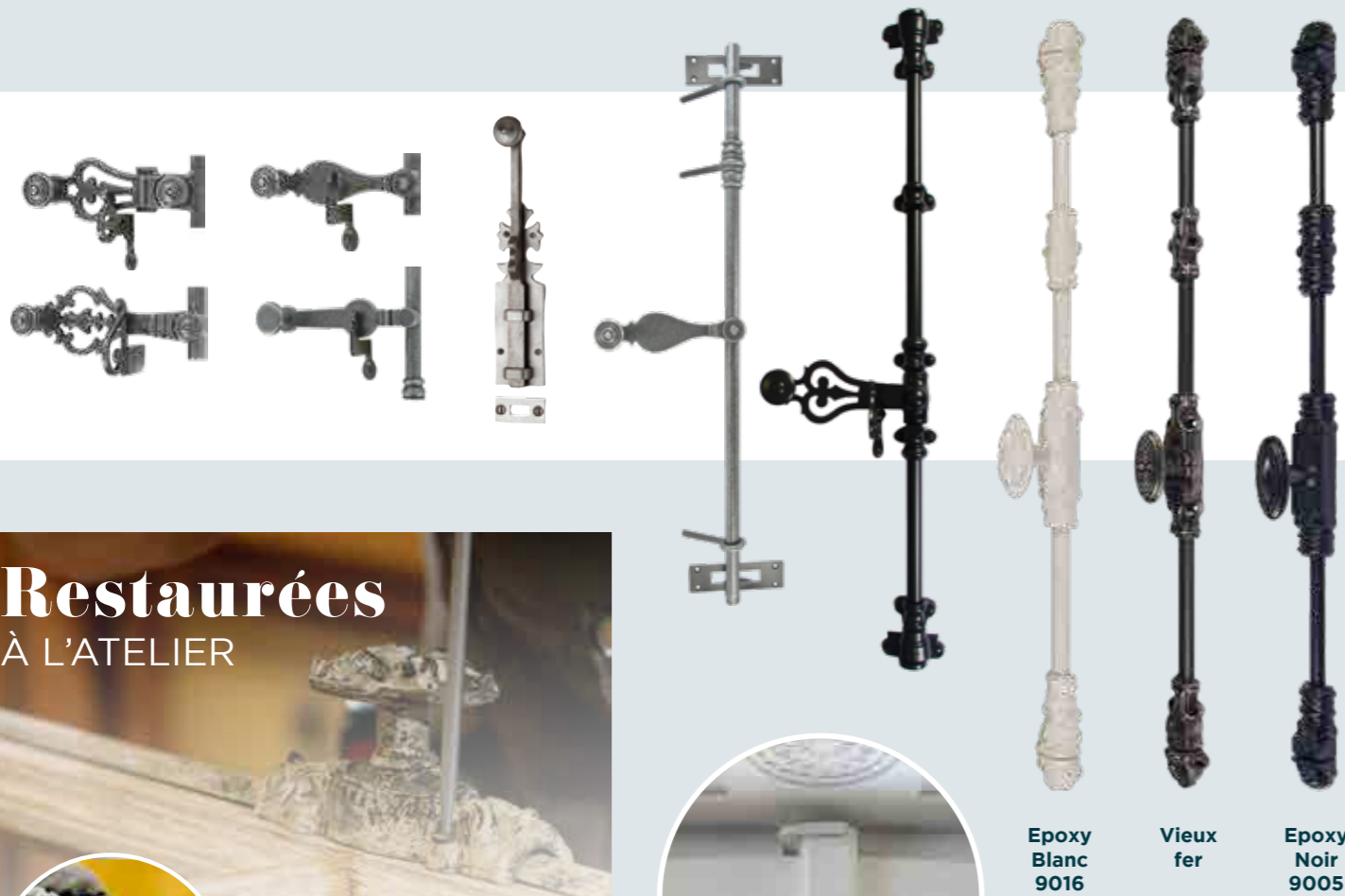

Epoxy Blanc 9016

Vieux fer

Epoxy Noir 9005

Fléau en bois

## Restaurées À L'ATELIER

Les éléments de fermetures peuvent être reposés sur vos nouvelles fenêtres après une restauration soignée et une vérification du fonctionnement.



## FICHES & PAUMELLES

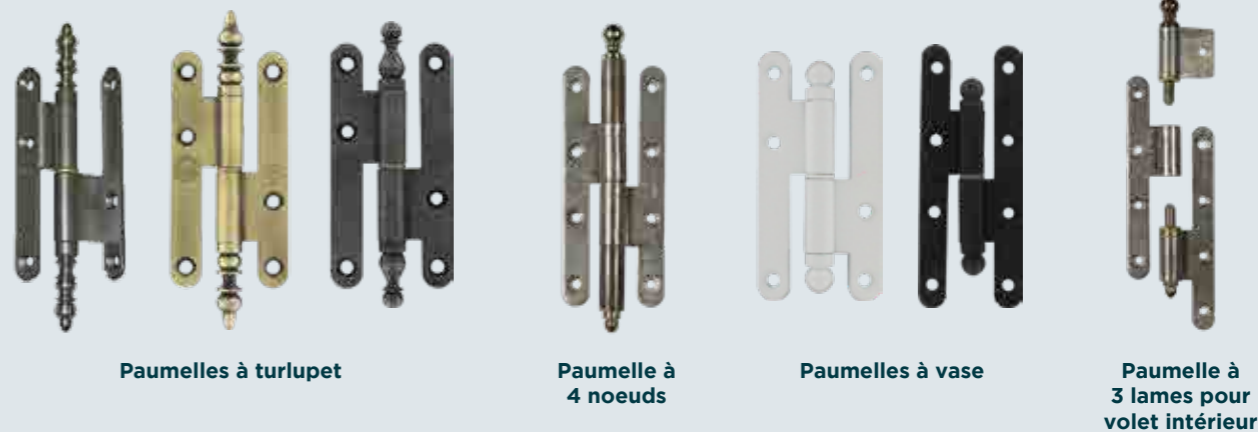

Paumelles à turlupet

Paumelle à 4 noeuds

Paumelles à vase

Paumelle à 3 lames pour volet intérieur

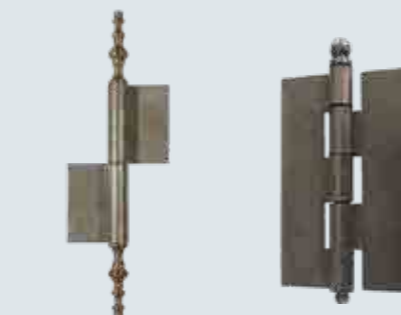

Fiche à turlupet sur mesure

Fiche XVIII<sup>e</sup> s.

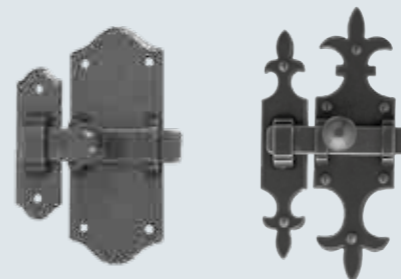

Targettes

## Forgées À L'ATELIER

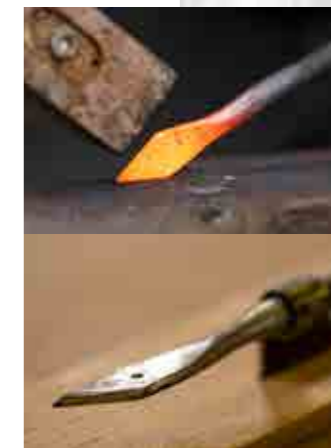

Les fiches anciennes peuvent être reproduites sur mesure. Nous fabriquons des fiches identiques à l'existant afin de préserver l'harmonie de vos menuiseries.



## LES PROFILS

### Les rejets d'eau plinthe



### Les petits bois

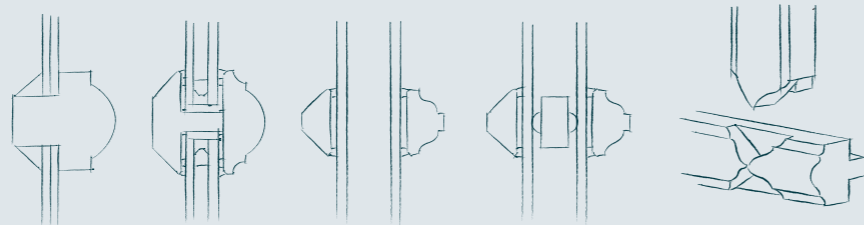

### Les nez d'appui

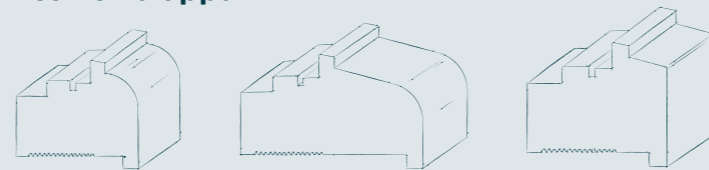

### Mouleurs intermédiaires & cimaises

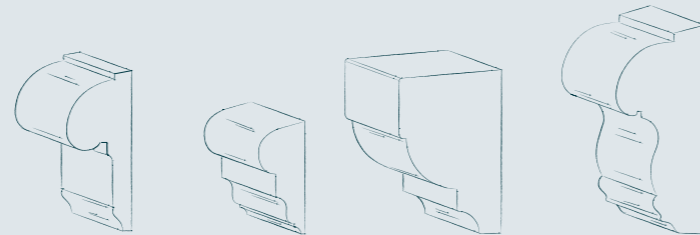

### Mouleurs pour extérieur & parecloses



## Reproduction

### À L'IDENTIQUE

Reproduction à l'identique de profil. Nous disposons d'un vaste choix d'outillage pour la réalisation de mouleurs. Après étude, un partenaire réalise les outils à la forme souhaitée.

## LES VITRAGES



### Double vitrage isolant « Float » Avec une face faible émission (Ug=1.1)

Espace entre les vitrages rempli d'un gaz isolant (argon ou kryton).  
Intercalaires Warm-Edge (Noir ou blanc).  
Petits bois fictifs intégré dans le double vitrage.



### Verre étiré

Feuilleté 7 mm posé sous bain de mastic à l'ancienne (Ug=3.5),  
ou isolant 13 mm (Ug=1.68).



### Verre soufflé

Simple posé sous bain de mastic à l'ancienne,  
ou isolant 13 mm.



### Restauration de vos vitraux existants

Dépose soignée des vitraux anciens.  
Intégration dans du vitrage isolant  
et adaptation dans nos fenêtres.



# Les volets

**Qu'ils soient à lames fixes ou orientables, nos volets sont fabriqués dans le respect du patrimoine architectural local et des méthodes traditionnelles.**

Les volets intérieurs pliables en chêne massif sont l'atout charme des châteaux classés et des maisons de caractère. Ils s'inscrivent dans la pure tradition de la menuiserie française et s'intègrent parfaitement à nos fenêtres.





# Les menuiseries D'EXCEPTION

Depuis bientôt 100 ans, nous cultivons notre différence en vous proposant des menuiseries d'exception. Chaque projet est unique et doit répondre à vos exigences. Nous gardons comme principal objectif la préservation de l'âme du bâtiment et de son histoire.

PARQUET VERSAILLES, CHÂTEAU PRIVÉ



DÉTAIL PORTE, DEYVILLERS



ÉGLISE BARBAS (55)



VILLA MAJORELLE, NANCY



PORTE COCHÈRE



ÉGLISE, FLIN (54)



# Nos autres réalisations



## RÉFÉRENCES CHANTIERS



**CHÂTEAU DES ROHAN  
SAVERNE (67)**  
2023 À 2024  
*Classé Monument Historique en 1933*  
Fabrication et pose de fenêtres.

Architectes: Pascale LUX  
et Camille ANDRE

----



**HALLE AUX BLÉS  
OBERNAI (67) 2021**  
*Classé Monument Historique en 1900*

Fabrication et pose de 8 menuiseries.

Architecte: Grégoire ANDRE  
Atelier Grégoire ANDRE / NANCY

----



**ÉGLISE SAINT MARTIN  
FLIN (54)**  
2019

*Inscrit Monument Historique en 2016*

Restauration, travaux de  
préservation et mise en valeur  
de l'édifice.

Architecte:  
Agence Pierre BORTOLUSSI EST  
Architecte en Chef des  
Monuments Historiques

----



**CHÂTEAU DE LA GRANGE  
MANOM (57)**  
2022 À 2023

*Classé Monument Historique en 1984*

Restauration du clos et couvert du corps  
central et de l'aile est. Remplacement  
de la totalité des fenêtres du château.

Architecte: Aurélie HUSSON  
Collectif Studiolada

----



**USINE CLAUDE ET DUVAL  
SAINT-DIÉ-DES-VOSGES (88)**  
2020 À 2021

*Classé Monument Historique en 1988,  
inscrit au patrimoine mondial  
de l'UNESCO.*

Remplacement à l'identique de  
50 châssis vitrés. Restauration d'une  
porte coulissante donnant sur cour  
et de la paroi vitrée accès SAS.  
Restauration de la Façade Sud  
sur rue et des façades pignon sur  
toiture terrasse 4<sup>e</sup> étage.

Architecte: Aurélie HUSSON  
Collectif Studiolada / NANCY

----



**VILLA MAJORELLE  
NANCY (54)**  
2019

*Classée Monument Historique  
en 1996*

Travaux de rénovation  
de la Villa Majorelle.  
Fabrication d'un  
ensemble vitré en chêne.

Architecte: Camille ANDRE  
Atelier Grégoire ANDRE



**MUSÉUM-AQUARIUM  
NANCY (54)**  
2022

*Classé Monument Historique en 2016*  
Fabrication de 38 châssis vitrés

Architectes: Camille ANDRE  
Atelier Grégoire ANDRE

**MAIRIE / OBERNAI (67) 2019**  
*Classé Monument Historique en 1900*

Fabrication de fenêtres en chêne  
à 2 ou 3 ou 4 vantaux.

Architecte: Grégoire ANDRE  
Atelier Grégoire ANDRE / NANCY



**MENUISERIE VOURIOT**  
BOIS & TRADITION

---

40 AVENUE DE LACHAPELLE / 54120 BACCARAT

03 83 75 13 25 / [accueil@menuiserie-vouriot.fr](mailto:accueil@menuiserie-vouriot.fr)

[www.menuiserie-vouriot.com](http://www.menuiserie-vouriot.com)